

## Bezeichnung Brauchwassererwärmer

**WPX2 600.1**

Technische Daten		WPX2 600.1	
Inhalt	l		557
Kippmass	mm		1977
Gewicht	kg		220
Tauscherfläche	m <sup>2</sup>		2.2/5.7
Höhe	mit Isolierung	mm	2065
	ohne Isolierung	mm	1968
Durchmesser	mit Isolierung	mm	910
	ohne Isolierung	mm	650
1	Muffe (WW)	1 1/4"	mm 1820
2	Muffe (Thermometer)	1/2"	mm 1710
3	Muffe VL Wärmetauscher	1 1/4"	mm 1630
4	Muffe Zirkulation	1"	mm 1190
5	Muffe (Fühler)	1/2"	mm 1050
6	Muffe RL Wärmetauscher	1 1/4"	mm 830
7	Flansch	Ø 180/120	mm 750
8	Muffe VL Wärmetauscher	1 1/4"	mm 670
9	Muffe (Fühler)	1/2"	mm 460
10	Flansch	Ø 180/120	mm 385
11	Muffe RL Wärmetauscher	1 1/4"	mm 220
12	Muffe mit Bogenrohr (KW)	1"	mm 70
13	Muffe (WW)	1 1/4"	
Warmhalteverlust	W		91
Energieeffizienzklasse			C
Betriebsdruck Heizung	bar		6
Betriebsdruck Wasser	bar		6
max. Betriebstemperatur	°C		bis 95°C
Prüfungen	SVGW - Nr.		1511-6440

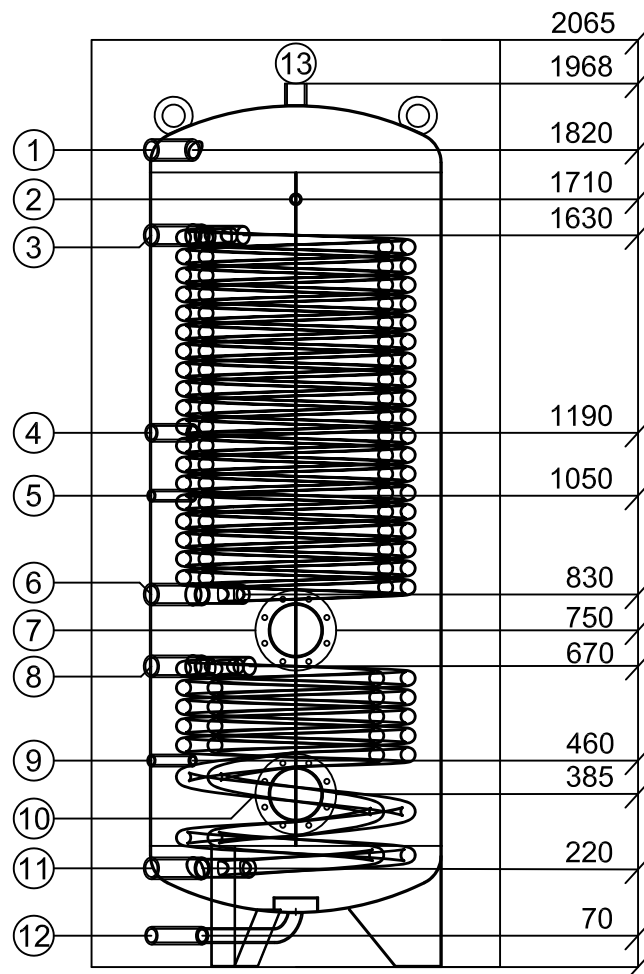