

ait Schweiz AG

Luft/Wasser - Wärmepumpe-Inverter LW 161H/V
 Pompes à chaleur air/eau-Inverter
 Pompe di calore aria/acqua-Inverter

Das vorliegende Schema ist ein reines Funktionsschema und muss durch den Planer / Installateur den örtlichen Gegebenheiten angepasst werden.
 Alle Normen und Vorschriften sind einzuhalten.

Le présent schéma est purement un schéma de fonction et doit être adapté aux données locales par le planificateur / l'installateur.
 Toutes les normes et les prescriptions à respecter.

Il presente schema è puramente uno schema di funzionamento ed deve essere adattato alle specifiche esigenze dall'installatore / progettista.
 Tutte le norme e i regolamenti sono da rispettare.

Gez: 14.11.18 / FLM
 Rev: --- / ---

H-L5A-3-2110-1-2-20a

HYD

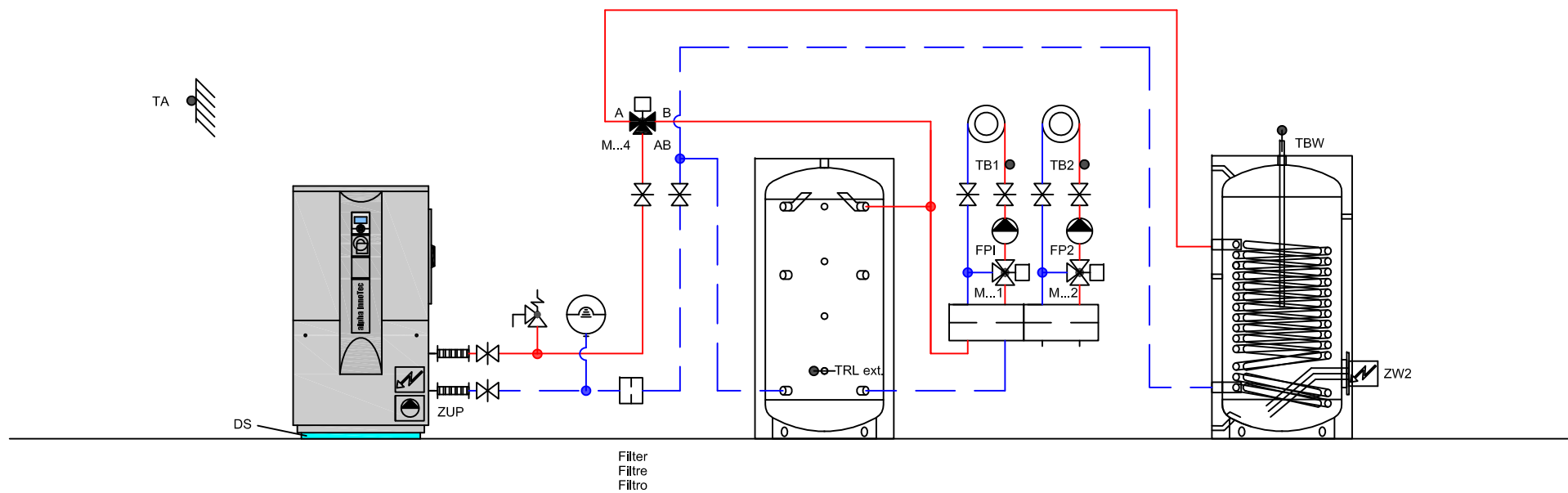

ait Schweiz AG

Luft/Wasser - Wärmepumpe-Inverter LW 161H/V
Pompes à chaleur air/eau-Inverter
Pompe di calore aria/acqua-Inverter

Das vorliegende Schema ist ein reines Funktionsschema und muss durch den Planer / Installateur den örtlichen Gegebenheiten angepasst werden.
Alle Normen und Vorschriften sind einzuhalten.

Le présent schéma est purement un schéma de fonction et doit être adapté aux données locales par le planificateur / l'installateur.
Toutes les normes et les prescriptions à respecter.

Il presente schema è puramente uno schema di funzionamento ed deve essere adattato alle specifiche esigenze dall'installatore / progettista.
Tutte le norme e i regolamenti sono da rispettare.

Gez: 02.11.18 / BLS
Rev: --- / ---

H-L5A-3-2140-1-2-20a

HYD